



## MOTORIZZAZIONE LUCERNARIO EVOLVE

ingombri 360x45x30 sp.



**Interruttore a parete**  
(non incluso)

**Motorizzazione a catena 230v per apertura finestra**

Caratteristiche:

- Apertura e chiusura della finestra da interruttore a parete
- Fine corsa apertura motore da 24cm fino a 36 cm. (vedi punto 6 disegno tecnico )
- Possibilità di sgancio rapido della catena motore dall' anta finestra
- per un apertura più ampia o per pulizia vetro esterno ove consentito.

La soluzione con motore 230v è la più semplice e non supporta il collegamento di altri accessori quali sensore pioggia o telecomando; comunque se in futuro si desidera ampliare la motorizzazione 230v con eventuale collegamento tramite sensore pioggia o telecomando sono disponibili su richiesta centraline per il collegamento motori a 230v; (prezzo e disponibilità su richiesta). Per eventuale futuro ampliamento motorizzazione si consiglia di predisporre impianto elettrico con alimentazione elettrica che arrivi nella parte bassa della finestra, scatola di derivazione per eventuale installazione centralina, all'interno del locale, alimentazione elettrica che arrivi all'esterno per eventuale applicazione persiana esterna o collegamento sensore pioggia.

**SEGUE DISEGNO TECNICO**

**Norme:**

È compito del progettista valutare l'utilizzo del prodotto in funzione della legislazione vigente e delle norme di riferimento.

La presente scheda tecnica sostituisce ed annulla le precedenti. Le informazioni riportate nella presente corrispondono alle nostre attuali conoscenze. Da esse non possono derivare nostre responsabilità e nessuna rivalsa. Bildex si riserva il diritto di modificare caratteristiche tecniche e modelli senza obbligo di preavviso.

Bildex S.r.l. - Via Della Filanda, 7/9 - 37060 Lugagnano di Sona - Verona - Italy  
tel +39 045 670 43 55 - Fax +39 045 675 68 97 - info@bildex.it - www.bildex.it

SB

# BILDEX®

TECNOLOGIE PER L'EDILIZIA

## MOTORIZZAZIONE LUCERNARIO EVOLVE

Fig. 2a Dimensioni in mm

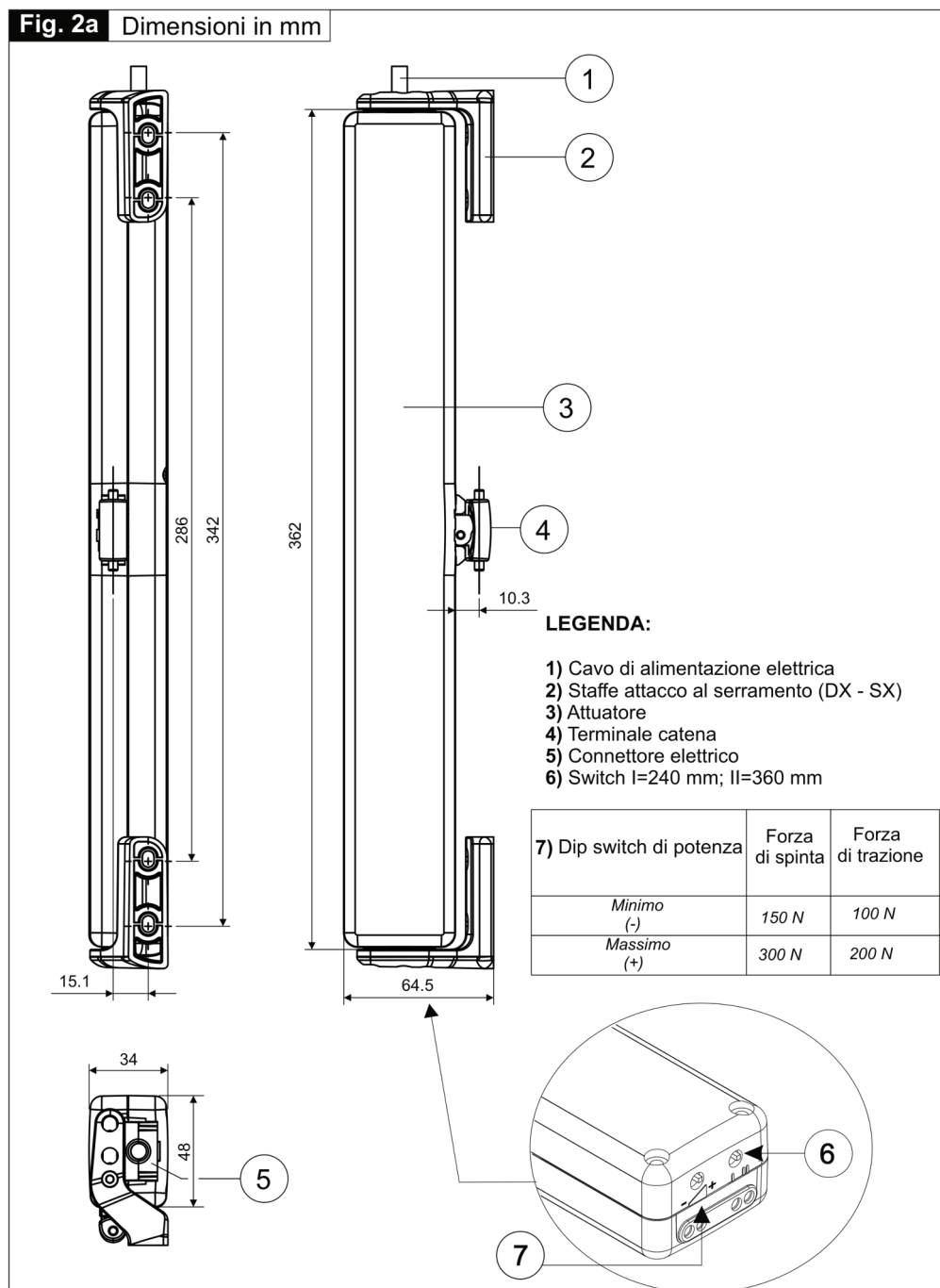

**Norme:**

È compito del progettista valutare l'utilizzo del prodotto in funzione della legislazione vigente e delle norme di riferimento.

La presente scheda tecnica sostituisce ed annulla le precedenti. Le informazioni riportate nella presente corrispondono alle nostre attuali conoscenze. Da esse non possono derivare nostre responsabilità e nessuna rivalsa. Bildex si riserva il diritto di modificare caratteristiche tecniche e modelli senza obbligo di preavviso.